

*Lampiran 1***FORMULIR PENELITIAN**

**KETERAMPILAN TEKNIK DASAR BOLA VOLI PADA SISWA PUTRA
EKSTRAKULIKULER DI SMP NEGERI 1 SAMPOINIET KABUPATEN
ACEH JAYA**

I. BIODATA PESERTA

Nama :

Umur :

Waktu :

Jenis Kelamin :

II. ITEM TES

III. No	Tes	Hasil Tes Ketepatan										Jumlah	Ket	
		1	2	3	4	5	6	7	8	9	10			
1.	Service													
2.	Smash													
3.	Blok													

No	Tes	Hasil Tes Ketepatan			Jumlah	Ket
		1	2	3		
1.	Passing Atas					
2.	Passing Bawah					

Sampel (siswa)

Peneliti

(.....)

(.....)

Lampiran 2

LEMBAR TES KETERAMPILAN TEKNIK DASAR BOLA VOLI

a. Tes *Service*

Tujuan tes ini adalah untuk mengukur kemampuan mengarahkan bola *service* kearah sasaran dengan tepat dan terarah. Alat yang digunakan yaitu lapangan bola voli, net, tiang net, tiang bambu 2 buah, tambang plastik 30 meter, dan bola voli.

Cara pelaksanaan tes:

Siswa berada dalam daerah *service* dan melakukan *service* yang sah sesuai dengan peraturan permainan yang berlaku. Bentuk pukulan *service* adalah bebas. Kesempatan untuk melakukan *service* sebanyak 10 kali.

Penilaian:

Skor setiap *service* ditentukan oleh tinggi waktu bola melampaui jaring dan angka sasaran dimana bola jatuh.

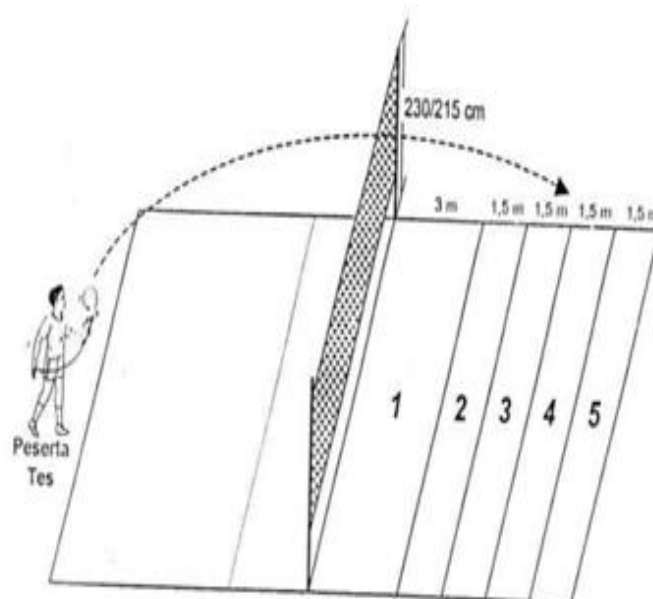

Gambar Lapangan tes service
(Sumber: Susanti et al., 2022)

b. Tes Passing Atas

Alat yang Digunakan

1. Bola voli.
2. Tembok sasaran
3. Stopwatch
4. Lapangan.
5. Alat tulis.

Cara pelaksanaan tes:

Siswa berdiri menghadap sasaran dengan bolavoli di tangan, setelah ada aba-aba peluit tanda mulai, testi mulai melempar bola ke tembok. Bola yang memantul ke tembok dipukul (passing atas) ke daerah sasaran. Para penghitung menghitung bola yang tepat sasaran. Apabila bola terlepas (luncas), bola dapat dipegang lalu mulai lagi dengan melempar bola ke tembok untuk dipukul kembali sampai waktu habis. Waktu pelaksanaan selama 60 detik. Sampai peluit berbunyi tanda tes selesai.

Penilaian:

Setiap bola yang memantul ke tembok, yang menggunakan seluruh bagian yang ada di tubuh kita yang sesuai dengan peraturan permainan, bola tersebut masuk ke daerah sasaran serta mengenai garis batas daerah sasaran diberi skor 1. Skor tes adalah jumlah skor selama 60 detik. Tes ini diberikan 3 (tiga) kali kesempatan.

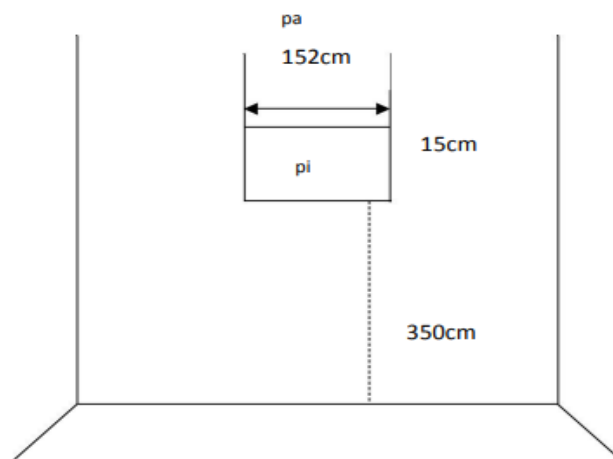

Gambar Instrumen tes passing atas
(Sumber: Hidayat et al., 2018)

c. Tes Passing Bawah

Alat yang Digunakan

- a. Tembok sasaran.
- b. Bola voli
- c. Stopwatch
- d. Lapangan
- e. Alat tulis

Cara pelaksanaan tes:

Siswa berdiri menghadap sasaran dengan bolavoli di tangan, setelah ada abaaba peluit tanda mulai, siswa mulai melempar bola ke tembok. Bola yang memantul ke tembok di pukul (passing bawah) ke daerah sasaran. Para penghitung menghitung bola yang tepat sasaran. Apabila bola terlepas (luncas), bola dapat dipegang lalu mulai lagi dengan melempar bola ke tembok untuk dipukul kembali sampai waktu habis. Waktu pelaksanaan selama 60 detik. Sampai peluit berbunyi tanda tes selesai.

Penilaian:

Setiap bola yang memantul ke tembok, yang menggunakan seluruh bagian yang ada di tubuh kita yang sesuai dengan peraturan permainan, bola tersebut masuk ke daerah sasaran serta mengenai garis batas daerah sasaran diberi skor 1. Skor tes adalah jumlah skor selama 60 detik. Tes ini diberikan 3 (tiga) kali kesempatan.

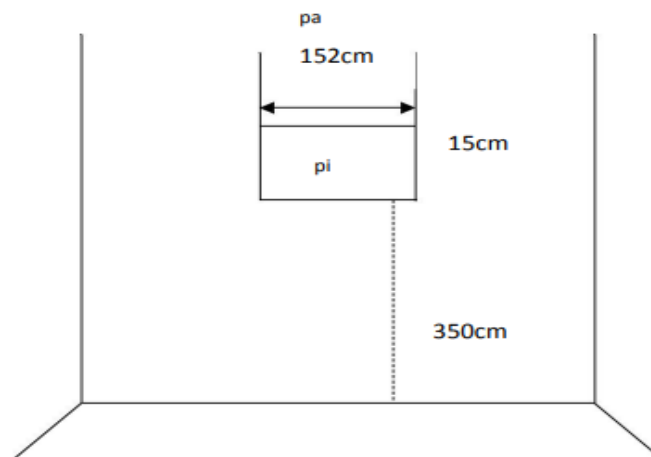

Gambar Instrumen Tes Passing Bawah
(Sumber: Hidayat et al., 2018)

d. Test *Smash*

Tes ini bertujuan untuk mengukur keterampilan melakukan smash diatas net kesasaran dengan cepat dan terarah. Alat yang digunakan: bola ukuran 5 sebanyak 5 buah,, tiang net dan net, lapangan voli

Petunjuk pelaksanaanya:

Siswa berada dalam daerah serangan atau bebas didalam lapangan permainan bola voli. bola dilambungkan atau diumpan dekat net kearah siswa, dengan atau tidak dengan awalan; siswa loncat dan memukul bola melampaui jaring ke dalam lapangan di seberangnya dimana terdapat sasaran dengan angka-angka. Kesempatan untuk melakukan *smash* sebanyak 10 kali.

Penilaian:

- 1) Skor nilai didapat dari angka sasaran.
- 2) Skor waktu dalam detik hingga persepuluhnya
- 3) Bola yang menyentuh batas sasaran, dihitung telah masuk sasaran dengan angka yang lebih besar.
- 4) Skor = 0, jika pemukul menyentuh net atau jatuh diluar sasaran.
- 5) Skor untuk spike penggabungan sasaran ditambah waktu

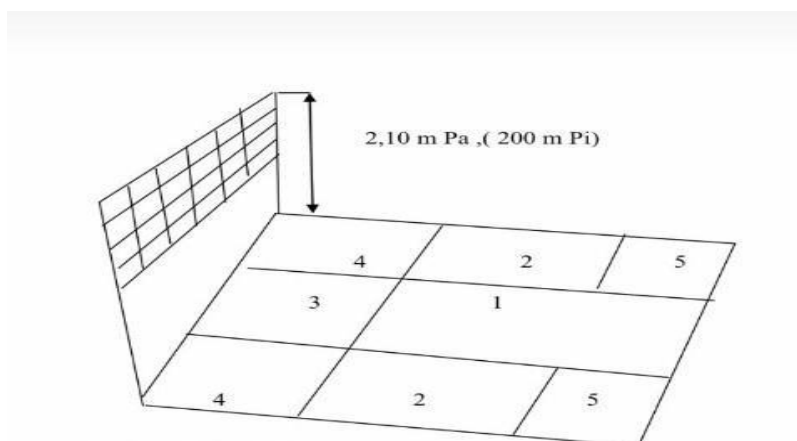

Gambar Lapangan tes *smash*
(Sumber: Sariul et al., 2023)

e. Tes blok

Tujuan Menilai ketepatan Blok Pemain Bola voli siswa SMP Negeri 1 Sampoiniet

Alat yang digunakan yaitu Lapangan bolavoli, net, bola, catatan Prosedur Sebelum melakukan tes siswa dipersilakan untuk melakukan percobaan blok sebanyak 2 kali. siswa melakukan blok sebanyak 10 kali. Posisi untuk melakukan blok bebas (sepanjang net).

Cara menskor

1. Penilaian sesuai dengan jatuhnya bola di daerah sasaran.
2. Bola menyangkut di net dan keluar lapangan (out) diberikan nilai 0.
3. Nilai yang diperoleh adalah skor total dari 10 kali blok yang dilakukan.

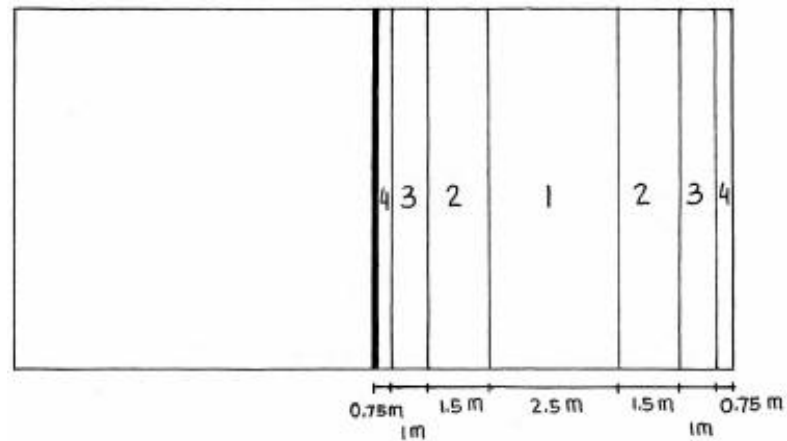

Gambar 4: Lapangan Tes Blok
(Sumber: Furkon & Shandi, 2019)

Lampiran 3

HASIL TES KETERAMPILAN TEKNIK DASAR BOLA VOLI

A. Tes Ketepatan Service

No	Nama Siswa	Tes Ketepatan Service										Jumlah	%	% rata-rata	kategori
		1	2	3	4	5	6	7	8	9	10				
1.	Afzalul Fikri	3	3	5	1	3	2	4	5	3	5	34	68	60.3	Cukup Baik
2.	Azhari	3	5	1	2	3	4	5	2	3	5	33	66		Cukup Baik
3.	Dzaki Muarif A Badawi	5	2	5	3	5	5	5	2	5	5	42	84		Baik
4.	Fdil Ananda	5	5	3	4	2	5	5	5	4	3	41	82		Baik
5.	M Alfi Sharil	5	3	4	5	2	5	3	4	5	5	41	82		Baik
6.	Al Riski	3	4	2	5	2	5	4	3	2	2	32	64		Cukup Baik
7.	Muhammad Irwandi	5	1	1	1	1	3	1	2	1	1	17	34		Kurang Baik
8.	Muhammad Sadikin	3	5	1	3	2	5	5	3	4	3	34	68		Cukup Baik
9.	Tm Alfarizi	5	1	1	2	2	4	2	1	1	1	20	40		Kurang Baik
10.	Muhammad Zulfahmi	3	3	2	5	5	3	5	2	5	4	37	74		Cukup Baik
11.	Muhammad Firsia	4	3	5	4	4	4	5	5	3	3	40	80		Baik
12.	Muhammad Fauzan	1	5	1	1	1	1	1	1	1	5	18	36		Kurang Baik
13.	Muhammad Azka	5	5	4	2	4	2	1	5	1	5	34	68		Cukup Baik
14.	Muhammad Alif	5	2	5	3	5	1	5	5	4	5	40	80		Baik
15.	Lutfi Prananda	5	4	1	1	2	1	2	2	1	1	20	40		Kurang Baik
16.	Alan Pratama	1	1	1	1	1	1	1	1	1	1	10	20		Tidak Baik
17.	Afdaalul Busyra	1	1	1	1	1	1	1	1	1	1	10	20		Tidak Baik
18.	Hafizh Maulana	2	2	1	4	1	1	2	1	2	3	19	38		Kurang Baik
19.	Farid Maulana	5	5	1	2	2	1	1	1	1	1	20	40		Kurang Baik
20.	T Fakhrul Razi	3	5	2	5	5	4	1	5	5	4	39	78		Baik
21.	Rahmad Wahyudi	5	5	5	3	2	3	3	5	5	4	40	80		Baik
22.	M Salim Firdaus	5	3	3	5	5	4	2	5	5	5	42	84		Baik
23.	Mustafaruddin	2	5	2	4	4	5	3	5	5	3	38	76		Baik
24.	Ilham Rafazi	2	5	2	3	1	1	1	1	2	1	19	38		Kurang Baik
25.	T Rizaruddin	4	3	5	5	2	5	4	5	3	3	39	78		Baik
26.	M Tajul Abral Alamsyah	4	5	5	3	2	3	4	3	2	5	36	72		Cukup Baik
27.	Indra Lutfi	1	5	5	3	5	5	4	5	5	5	43	86		Baik
28.	Tahyur Maulana	5	5	5	3	5	5	5	2	1	5	41	82		Baik
29.	Muhammad Suri	5	3	2	5	5	1	5	4	5	5	40	80		Baik
30.	Muhammad Farzan	3	3	2	1	1	1	1	1	1	4	18	36		Kurang Baik
31.	Muhammad Azka	5	3	3	5	4	4	5	3	5	4	41	82		Baik
32.	Muhajir	1	2	1	2	2	1	1	1	1	5	17	34		Kurang Baik
33.	Muhammad Alif	2	3	5	5	5	4	3	3	5	5	40	80		Baik
34.	Fariz Syawalul Akhra	1	1	1	1	1	1	1	1	1	1	10	20		Tidak Baik
35.	Almusawri	1	1	1	1	1	1	1	1	1	1	10	20		Tidak Baik

B. Tes Ketepatan Smash

No	Nama Siswa	Tes Ketepatan Smash										Jumlah	%	% rata-rata	kategori
		1	2	3	4	5	6	7	8	9	10				
1.	Afzalul Fikri	5	1	0	1	5	4	2	0	0	0	18	36	44.6	Kurang Baik
2.	Azhari	2	5	5	0	1	0	5	4	1	1	24	48		Kurang Baik
3.	Dzaki Muarif A Badawi	1	5	5	5	0	3	4	5	5	5	38	76		Baik
4.	Fadil Ananda	2	5	5	4	5	0	5	1	3	2	32	64		Cukup Baik
5.	M Alfi Sharil	5	4	3	1	1	0	2	1	5	0	22	44		Kurang Baik
6.	Al Riski	3	3	5	0	2	5	5	3	0	0	26	52		Cukup Baik
7.	Muhammad Irwandi	1	1	1	5	2	0	3	0	0	5	18	36		Kurang Baik
8.	Muhammad Sadikin	5	1	5	1	5	0	0	2	0	0	19	38		Kurang Baik
9.	Tm Alfarizi	3	1	5	0	2	2	1	1	1	1	17	34		Kurang Baik
10.	Muhammad Zulfahmi	5	5	2	5	1	4	3	5	5	1	36	72		Cukup Baik
11.	Muhammad Firsas	5	4	5	3	5	5	3	5	5	5	45	90		Baik
12.	Muhammad Fauzan	0	1	1	4	1	5	5	0	1	1	19	38		Kurang Baik
13.	Muhammad Azka	5	0	5	2	3	1	4	5	5	5	35	70		Cukup Baik
14.	Muhammad Alif	5	2	3	1	0	0	5	1	1	1	19	38		Kurang Baik
15.	Lutfi Prananda	3	4	4	5	1	3	5	0	4	4	33	66		Cukup Baik
16.	Alan Pratama	4	0	5	1	1	1	3	2	5	0	22	44		Kurang Baik
17.	Afdaalul Busyra	5	1	0	0	0	1	0	1	0	1	9	18		Tidak Baik
18.	Hafizh Maulana	0	1	1	1	3	3	1	2	2	2	16	32		Kurang Baik
19.	Farid Maulana	5	5	2	1	2	1	5	0	0	0	21	42		Kurang Baik
20.	T Fakhrol Razi	2	2	0	1	4	2	5	0	3	0	19	38		Kurang Baik
21.	Rahmad Wahyudi	5	3	2	4	5	1	0	0	1	1	22	44		Kurang Baik
22.	M Salim Firdaus	3	2	2	3	3	1	1	2	2	1	20	40		Kurang Baik
23.	Mustafaruddin	5	5	0	0	0	1	1	0	1	1	14	28		Kurang Baik
24.	Ilham Rafazi	2	4	4	0	3	4	1	1	0	1	20	40		Kurang Baik
25.	T Rizaruddin	5	5	0	0	0	1	5	0	1	1	18	36		Kurang Baik
26.	M Tajul Abral Alamsyah	3	3	2	4	4	1	2	3	0	0	22	44		Kurang Baik
27.	Indra Lutfi	5	5	4	0	1	1	3	4	4	1	28	56		Cukup Baik
28.	Tahyur Maulana	1	1	3	1	2	1	1	0	0	0	10	20		Tidak Baik
29.	Muhammad Suri	4	3	0	5	5	2	2	5	1	0	27	54		Cukup Baik
30.	Muhammad Farzan	3	0	0	0	0	5	2	1	1	1	13	26		Kurang Baik
31.	Muhammad Azka	5	5	5	1	1	1	0	2	0	0	20	40		Kurang Baik
32.	Muhajir	4	3	4	0	5	2	0	1	1	1	21	42		Kurang Baik
33.	Muhammad Alif	2	5	2	0	3	5	1	0	3	2	23	46		Kurang Baik
34.	Fariz Syawalul Akhra	1	0	2	2	1	1	0	1	1	1	10	20		Tidak Baik
35.	Almusawri	2	3	1	0	4	5	3	1	2	4	25	50		Kurang Baik

C. Tes Ketepatan Blok

No	Nama Siswa	Tes Ketepatan Blok										Jumlah	%	% rata-rata	kategori
		1	2	3	4	5	6	7	8	9	10				
1.	Afzalul Fikri	1	1	1	1	3	4	4	4	4	0	23	46	37.6	Kurang Baik
2.	Azhari	1	3	0	3	2	0	2	4	1	3	19	38		Kurang Baik
3.	Dzaki Muarif A Badawi	4	2	3	0	2	4	1	4	0	3	23	46		Kurang Baik
4.	Fdil Ananda	1	2	3	3	1	0	4	1	3	2	20	40		Kurang Baik
5.	M Alfi Sharil	2	3	4	2	3	1	0	1	0	0	16	32		Kurang Baik
6.	Al Riski	3	3	3	1	0	0	0	0	0	0	10	20		Tidak Baik
7.	Muhammad Irwandi	4	3	0	0	2	2	3	0	4	1	19	38		Kurang Baik
8.	Muhammad Sadikin	1	4	0	0	3	0	4	1	2	3	18	36		Kurang Baik
9.	Tm Alfarizi	1	4	3	3	3	0	1	1	3	4	23	46		Kurang Baik
10.	Muhammad Zulfahmi	3	0	0	3	1	4	3	1	2	2	19	38		Kurang Baik
11.	Muhammad Firsas	3	3	4	4	3	0	4	4	4	4	33	66		Cukup Baik
12.	Muhammad Fauzan	4	4	4	4	4	4	4	4	4	4	40	80		Baik
13.	Muhammad Azka	0	0	1	1	4	1	3	3	1	2	16	32		Kurang Baik
14.	Muhammad Alif	0	4	3	3	1	3	1	2	3	2	22	44		Kurang Baik
15.	Lutfi Prananda	4	3	3	2	1	3	4	0	0	1	21	42		Kurang Baik
16.	Alan Pratama	3	1	0	3	1	0	0	3	1	2	14	28		Kurang Baik
17.	Afdaahul Busyra	0	4	3	0	0	1	1	0	0	0	9	18		Tidak Baik
18.	Hafizh Maulana	3	3	0	1	4	0	3	3	2	0	19	38		Kurang Baik
19.	Farid Maulana	4	1	1	1	0	3	3	1	1	1	16	32		Kurang Baik
20.	T Fakhrol Razi	1	1	4	3	3	1	3	3	2	4	25	50		Kurang Baik
21.	Rahmad Wahyudi	1	4	2	1	3	3	2	2	0	1	19	38		Kurang Baik
22.	M Salim Firdaus	2	4	1	3	2	1	0	2	2	3	20	40		Kurang Baik
23.	Mustafaruddin	3	0	1	4	2	3	1	3	2	2	21	42		Kurang Baik
24.	Ilham Rafazi	4	1	0	0	1	1	0	1	1	1	10	20		Tidak Baik
25.	T Rizaruddin	1	3	2	1	4	0	1	3	2	2	19	38		Kurang Baik
26.	M Tajul Abral Alamsyah	3	2	2	2	1	1	0	3	2	2	18	36		Kurang Baik
27.	Indra Lutfi	4	1	2	2	3	4	0	1	2	3	22	44		Kurang Baik
28.	Tahyur Maulana	1	4	1	2	1	0	0	0	1	0	10	20		Tidak Baik
29.	Muhammad Suri	3	2	4	1	3	4	2	0	3	1	23	46		Kurang Baik
30.	Muhammad Farzan	1	1	2	1	0	1	1	2	1	0	10	20		Tidak Baik
31.	Muhammad Azka	2	1	0	4	3	3	2	1	1	1	18	36		Kurang Baik
32.	Muhajir	3	1	0	1	0	0	1	0	2	0	8	16		Tidak Baik
33.	Muhammad Alif	0	3	0	1	2	4	2	3	3	4	22	44		Kurang Baik
34.	Fariz Syawalul Akhra	1	4	0	0	1	1	1	2	0	0	10	20		Tidak Baik
35.	Almusawri	2	4	3	1	0	0	5	3	4	1	23	46		Kurang Baik

D. Tes Ketepatan Passing Atas

No	Nama Siswa	Tes Ketepatan Passing Atas			rata-rata	%	% rata-rata	kategori
		1	2	3				
1.	Afzalul Fikri	28	24	23	25.0	83.3	57.9	Baik
2.	Azhari	24	22	25	23.7	78.9		Baik
3.	Dzaki Muarif A Badawi	10	7	7	8.0	26.7		Kurang Baik
4.	Fdil Ananda	15	22	16	17.7	58.9		Cukup Baik
5.	M Alfi Sharil	30	28	26	28.0	93.3		Baik
6.	Al Riski	8	5	8	7.0	23.3		Tidak Baik
7.	Muhammad Irwandi	11	11	11	11.0	36.7		Kurang Baik
8.	Muhammad Sadikin	25	22	28	25.0	83.3		Baik
9.	Tm Alfarizi	11	14	13	12.7	42.2		Kurang Baik
10.	Muhammad Zulfahmi	23	30	30	27.7	92.2		Baik
11.	Muhammad Firsa	30	30	30	30.0	100.0		Baik
12.	Muhammad Fauzan	30	30	30	30.0	100.0		Baik
13.	Muhammad Azka	13	12	11	12.0	40.0		Kurang Baik
14.	Muhammad Alif	15	22	11	16.0	53.3		Cukup Baik
15.	Lutfi Prananda	30	30	30	30.0	100.0		Baik
16.	Alan Pratama	14	23	22	19.7	65.6		Cukup Baik
17.	Afdaalul Busyra	10	10	7	9.0	30.0		Kurang Baik
18.	Hafizh Maulana	11	8	8	9.0	30.0		Kurang Baik
19.	Farid Maulana	23	14	22	19.7	65.6		Cukup Baik
20.	T Fakhrol Razi	14	23	25	20.7	68.9		Cukup Baik
21.	Rahmad Wahyudi	15	22	21	19.3	64.4		Cukup Baik
22.	M Salim Firdaus	30	29	30	29.7	98.9		Baik
23.	Mustafaruddin	12	14	10	12.0	40.0		Kurang Baik
24.	Ilham Rafazi	5	5	5	5.0	16.7		Tidak Baik
25.	T Rizaruddin	12	11	11	11.3	37.8		Kurang Baik
26.	M Tajul Abral Alamsyah	22	30	28	26.7	88.9		Baik
27.	Indra Lutfi	13	12	11	12.0	40.0		Kurang Baik
28.	Tahyur Maulana	8	5	12	8.3	27.8		Kurang Baik
29.	Muhammad Suri	8	9	12	9.7	32.2		Kurang Baik
30.	Muhammad Farzan	24	14	23	20.3	67.8		Cukup Baik
31.	Muhammad Azka	23	22	14	19.7	65.6		Cukup Baik
32.	Muhajir	5	8	5	6.0	20.0		Tidak Baik
33.	Muhammad Alif	25	25	21	23.7	78.9		Baik
34.	Fariz Syawalul Akhra	4	5	6	5.0	16.7		Tidak Baik
35.	Almusawri	15	24	14	17.7	58.9		Cukup Baik

E. Tes Ketepatan Passing Bawah

No	Nama Siswa	Tes Ketepatan Passing Bawah			rata-rata	%	% rata-rata	kategori
		1	2	3				
1.	Afzalul Fikri	23	25	25	24.33	81.1	Baik	
2.	Azhari	25	24	22	23.67	78.9	Baik	
3.	Dzaki Muarif A Badawi	8	14	10	10.67	35.6	Kurang Baik	
4.	Fdil Ananda	16	23	15	18.00	60.0	Cukup Baik	
5.	M Alfi Sharil	25	24	26	25.00	83.3	Baik	
6.	Al Riski	15	22	27	21.33	71.1	Cukup Baik	
7.	Muhammad Irwandi	10	12	15	12.33	41.1	Kurang Baik	
8.	Muhammad Sadikin	22	23	23	22.67	75.6	Baik	
9.	Tm Alfarizi	14	10	13	12.33	41.1	Kurang Baik	
10.	Muhammad Zulfahmi	12	10	11	11.00	36.7	Kurang Baik	
11.	Muhammad Firsia	30	30	30	30.00	100.0	Baik	
12.	Muhammad Fauzan	30	30	30	30.00	100.0	Baik	
13.	Muhammad Azka	13	23	15	17.00	56.7	Cukup Baik	
14.	Muhammad Alif	15	24	23	20.67	68.9	Cukup Baik	
15.	Lutfi Prananda	30	30	30	30.00	100.0	Baik	
16.	Alan Pratama	14	13	13	13.33	44.4	Kurang Baik	
17.	Afdaahul Busyra	7	8	10	8.33	27.8	Kurang Baik	
18.	Hafizh Maulana	13	12	10	11.67	38.9	Kurang Baik	
19.	Farid Maulana	15	23	22	20.00	66.7	Cukup Baik	
20.	T Fakhrol Razi	23	23	25	23.67	78.9	Baik	
21.	Rahmad Wahyudi	11	10	14	11.67	38.9	Kurang Baik	
22.	M Salim Firdaus	25	28	26	26.33	87.8	Baik	
23.	Mustafaruddin	10	11	14	11.67	38.9	Kurang Baik	
24.	Ilham Rafazi	8	4	5	5.67	18.9	Tidak Baik	
25.	T Rizaruddin	25	15	25	21.67	72.2	Cukup Baik	
26.	M Tajul Abral Alamsyah	23	22	26	23.67	78.9	Baik	
27.	Indra Lutfi	12	13	13	12.67	42.2	Kurang Baik	
28.	Tahyur Maulana	6	6	5	5.67	18.9	Tidak Baik	
29.	Muhammad Suri	26	26	24	25.33	84.4	Baik	
30.	Muhammad Farzan	23	25	15	21.00	70.0	Cukup Baik	
31.	Muhammad Azka	16	25	23	21.33	71.1	Cukup Baik	
32.	Muhajir	8	5	5	6.00	20.0	Tidak Baik	
33.	Muhammad Alif	13	25	25	21.00	70.0	Cukup Baik	
34.	Fariz Syawalul Akhra	8	6	6	6.67	22.2	Tidak Baik	
35.	Almusawri	23	23	25	23.67	78.9	Baik	

Lampiran 4

DOKUMETASI PENELITIAN







KEPUTUSAN
DEKAN FAKULTAS KEGURUAN DAN ILMU PENDIDIKAN
NOMOR: 1336/131013/F1/SK/VI/2024

Tentang

PENUNJUKAN DOSEN PEMBIMBING SKRIPSI

- Menimbang** : a. Bahwa untuk kelancaran penulisan skripsi bagi mahasiswa, perlu diberikan secara kontinue dan intensif.
b. Bahwa untuk keperluan tersebut perlu ditunjuk Dosen Pembimbing Skripsi dan ditetapkan dengan surat keputusan.
- Mengingat** : a. Surat Edaran Dikti No. 298/D/T/1986, tanggal 10 Februari 1986 tentang proses dan bimbingan Skripsi/Karya Tulis Akhir Mahasiswa.
b. Rapat standar bimbingan Skripsi Universitas Bina Bangsa Getsempena Tanggal 19 April 2021.
c. Buku Pedoman Penulisan Karya Tulis Ilmiah Program Pendidikan Sarjana (S-1) pada Universitas Bina Bangsa Getsempena tahun 2010.
d. Hasil Seminar Proposal Skripsi tanggal 07 June 2024 pada Program Studi S1 Pendidikan Jasmani

MEMUTUSKAN

Menetapkan
Pertama

: Menunjuk Saudara/i :

Zulheri Is, M.Pd Sebagai Pembimbing I

Irwandi, M.Pd, AIFO

Sebagai Pembimbing II

Untuk membimbing skripsi mahasiswa

Nama/NIM : **Imam Akbar / 1811040064**
Program Studi : S1 Pendidikan Jasmani
Judul Skripsi : Tingkat Keterampilan Teknik Dasar Permainan Bola Voli Siswa Putra Ekstrakurikuler DI SD Negeri 1 Sampoiniet Kab. Aceh Jaya

Kedua

: Dengan Ketentuan:

1. Bimbingan harus dilaksanakan dengan kontinue dan penuh rasa tanggung jawab dan harus sudah selesai selambat-lambatnya 6 Bulan terhitung sejak Surat Keputusan ini dikeluarkan.
2. Surat Keputusan ini mulai berlaku sejak tanggal ditetapkan.
3. Surat Keputusan ini akan diperbaiki kembali sebagaimana mestinya, jika dalam penetapan ini terdapat kekeliruan.

Ditetapkan di : Banda Aceh

Pada Tanggal : Kamis, 13 Juni 2024

Dekan FKIP,

Dr. Syarfuni, M.Pd

NIDN: 0128068203



Nomor : 2035/131013/FI/KM/VIII/2024
Lampiran : -
Hal : *Izin Melaksanakan Penelitian Skripsi*

Kepada Yth,
Kepala dinas pendidikan dan kebudayaan aceh jaya
Di_
Tempat

Dengan hormat,

Dekan Fakultas Keguruan dan Ilmu Pendidikan (FKIP) mengharapkan bantuan Bapak/Ibu agar sudi kiranya memberi izin kepada yang namanya tersebut di bawah ini :

Nama : **Imam akbar**
NIM : **1811040064**
Program Studi : S1 Pendidikan Jasmani

Untuk mengumpulkan data-data di SMP NEGERI 1 SAMPOINIET KABUPATEN ACEH JAYA dalam rangka penyusunan skripsi yang berjudul :

“TINGKATAN KETERAMPILAN TEKNIK DASAR PERMAINAN BOLA VOLI SISWA PUTRA EKSTRAKURIKULER DI SMP NEGERI 1 SAMPOINIET KABUPATEN ACEH JAYA”.

Atas pemberian izin dan bantuan Bapak/Ibu kami ucapkan terimakasih.

Banda Aceh, 05 Agustus 2024
Dekan FKIP,

FKIP. UBBG ni, M.Pd
NIDN: 0128068203



**PEMERINTAH KABUPATEN ACEH JAYA
DINAS PENDIDIKAN DAN KEBUDAYAAN
SMP NEGERI 1 SAMPOINIET**

Jln. T. Umar Km 109 Lhok Kruet smpnegerisatu1@gmail.com Kode Pos 23656

SURAT IZIN MELAKUKAN PENELITIAN

Nomor : 400.3.5 / 21 / 2024

Kepala SMP Negeri 1 Sampoiniet Kabupaten Aceh Jaya dengan ini menerangkan bahwa :

Nama : Imam Akbar
NIM : 1811040064
Universitas : Bina Bangsa Getsempena
Prodi : S1 Pendidikan Jasmani

Benar yang namanya tersebut diatas telah melaksanakan Penelitian pada SMP Negeri 1 Sampoiniet dengan judul *Tingkatan Keterampilan Teknik Dasar Permainan Bola Voli Siswa Putra Ektrakurikuler di SMP Negeri 1 Sampoinietra* di Kecamatan Sampoiniet Kabupaten Aceh Jaya pada tanggal 13 Agustus 2024.

Demikian surat izin ini kami buat untuk dipergunakan sebagaimana mestinya.

Lhok Kruet, 13 Agustus 2024

Kepala,

ARISAL NURHADI, S.Pd
NIP. 19810624 200904 1 004